

NUOVO

DOYMAfix® HP/O

 **IP44** | IMPERMEABILE A PROVA DI SPRUZZI D'ACQUA

- entrata per parete fuori terra
- utilizzo in diverse strutture murarie
- per pompe di calore aria-acqua
- con isolamento termico integrato

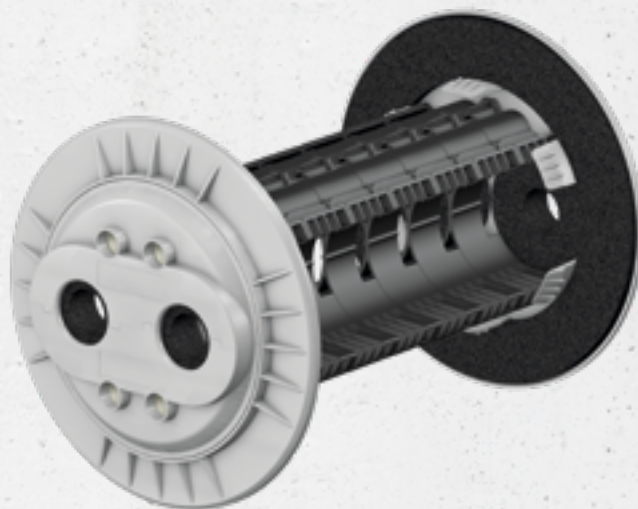

VANTAGGI DEL PRODOTTO

- può essere utilizzato sia per edifici nuovi che per quelli esistenti
- isolamento termico garantito - soddisfa il requisito GEG
- transizione estetica della parete con finitura superficiale attraente
- utilizzabile universalmente in tutte le strutture murarie più comuni
- il design a segmenti consente di adattare la lunghezza individuale alle condizioni strutturali
- installazione da parte di una sola persona
- l'installazione può essere effettuata direttamente dopo il completamento della parete
- posa separata di tubi e cavi
- posa separata dei cavi di alimentazione e di controllo
- la separazione termica evita i ponti termici
- superficie di contatto per il collegamento in piano dell'isolante esterno al 200%
- costruzione contro le beccate degli uccelli
- il peso ridotto facilita l'installazione
- l'installazione facile e veloce fa risparmiare tempo
- l'installazione trasversale (costruzione dell'involucro, impianto elettrico, impianto riscaldamento) crea flessibilità nel processo di costruzione

DETTAGLI TECNICI

- stagno all'aria secondo DIN EN 13829
- impermeabile a prova di spruzzi d'acqua, IP44 secondo DIN EN 60529
- isolamento acustico secondo DIN 4109-2
- componente esente da corrosione

L'ENTRATA PER PARETE È COMPOSTO DA:

- tenuta interna ed esterna
- segmenti intermediari di tenuta per tubazioni adattabili in modo variabile
- guarnizioni flessibili per cavi
- segmenti di connessione ad innesto
- schiuma espansiva per il riempimento di cavità

Cavi di collegamento	Diametro dei cavi
Tubi di rame	mass. 2, ciascuno 22 mm, 28 mm oder 35 mm
Cavi	mass. 4, ciascuno da 5 a 17 mm
Linee del refrigerante (opzionali, vedi accessori)	1/4"; 1/2"; 3/8"; 5/8"

Dimensioni	
Ø carotaggio/tubo fodera	199 - 204 mm (mass. 220 mm)
Spessore della parete, LD	120 - 500 mm, opzionalmente estendibile a scelta
Tenuta interna ed esterna D ₁	300 mm
Interasse dei passaggi di condotte	99 mm

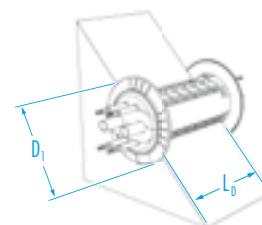
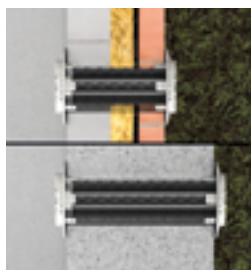

Soito riserva modifiche tecniche. Illustrazioni parzialmente con accessori.

DOYMAfix® HP/O

Prodotto	Numero di articolo
DOYMAfix® HP/O	5 01 0 001 200 0 0

ACCESSORI

Prodotto	Numero di articolo	Unità
Segmento intermedio (set di 4) per pareti > 500 mm	5 99 0 761 004 0 0	1 pezzo
Schiuma espansiva (500 ml) per pareti > 500 mm	5 99 0 762 050 0 0	1 pezzo
Nastro di compressione (3,3 m) per l'impermeabilizzazione di superfici murali irregolari	5 99 0 701 330 0 0	1 rotolo
Set di guarnizioni (4 tappi di tenuta) per le linee del refrigerante (Split)	5 99 1 731 000 0 0	1 pezzo

Segmento intermedio (set di 4)

per ampliare lo spessore
delle pareti >500 mm,
+50 mm per segmento



Schiuma espansiva

per ripristinare l'isolamento
termico per spessori
di parete >500mm



Nastro di compressione

per la sigillatura di
superfici murarie irregolari.
Sostituisce l'anello esterno della
guarnizione piatta esistente in
caso di irregolarità >3mm



Set di guarnizioni per tubi frigoriferi (Split)

sostituisce i set di tenuta
esistenti per i tubi che
trasportano acqua.
Versione divisa per tubi con
connessione a vite.

